

## Чертежи с размерами

Серия 1MA7 с алюминиевым корпусом, типоразмер от 63 M до 160 L

### Тип монтажного исполнения IM B3

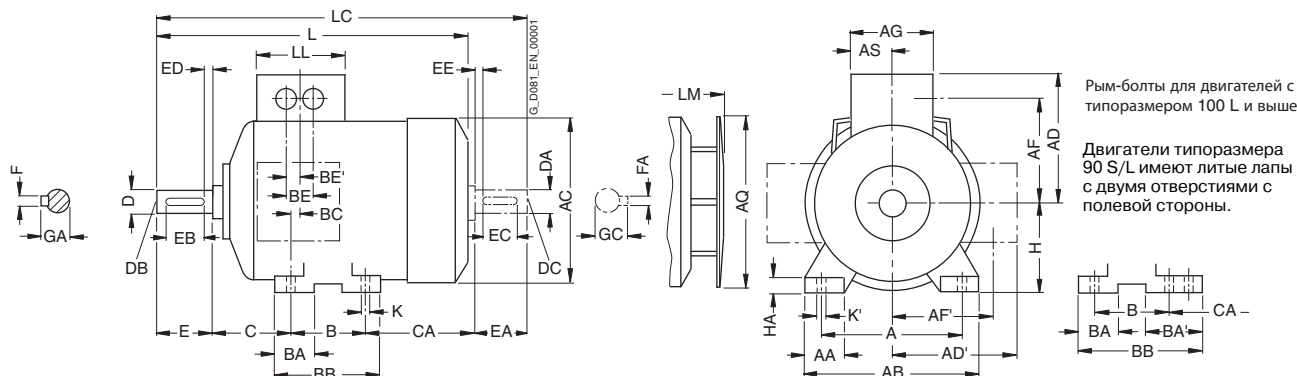

### Типы монтажного исполнения IM B5 и IM V1

(Z = количество отверстий для крепления)

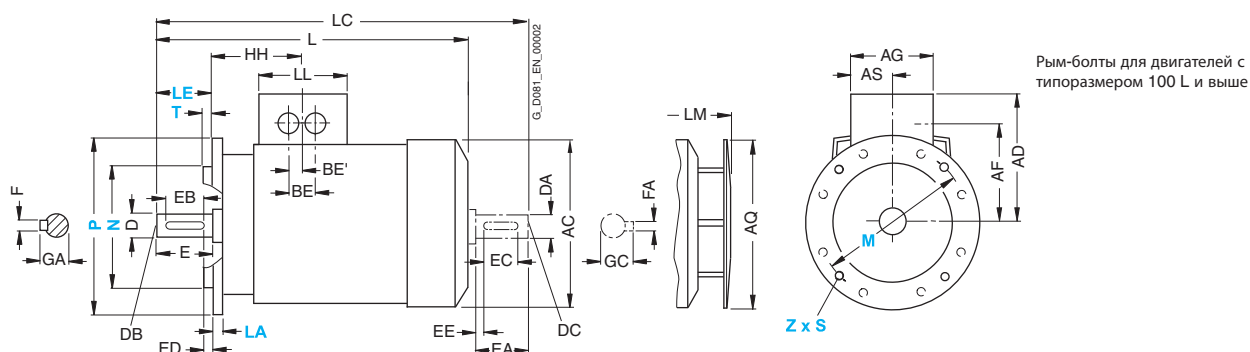

Для двигателей		Обозначение размеров в соответствии с IEC																						
Типо-размер	Тип	Количество полюсов	A	AA	AB	AC <sup>1)</sup>	AD	AD'	AF	AF'	AG	AQ	AS	B*	BA	BA'	BB	BC	BE	BE'	C	CA*	H	HA
63 M	1MA7 060 1MA7 063	2, 4, 6	100	27	120	124	135	101	95	78	120	124	60	80	28	-	96	52.5	32	16	40	66	63	7
71 M	1MA7 070 1MA7 073	2, 4, 6, 8	112	27	132	145	145	111	105	88	120	124	60	90	27	-	106	41.5	32	16	45	83	71	7
80 M	1MA7 080 1MA7 083	2, 4, 6, 8	125	30.5	150	163	154	154	114	114	120	124	60	100	32	-	118	36	32	16	50	94 134 <sup>2)</sup>	80	8
90 S 90 L	1MA7 090 1MA7 096	2, 4, 6, 8	140	30.5	165	180	162	162	122	122	120	170	60	100 125	33	54	143	46	32	16	56	143 118	90	10
100 L	1MA7 106 1MA7 107	2, 4, 6, 8 4, 8	160	42	196	203	135	163	78	123	120	170	60	140	47	-	176	39	42	21	63	125	100	12
112 M	1MA7 113	2, 4, 6, 8	190	46	226	227	148	176	91	136	120	170	60	140	47	-	176	32	42	21	70	141	112	12
132 S	1MA7 130 1MA7 131	2, 4, 6, 8 2	216	53	256	267	167	194	107	154	140	250	70	140	49	-	180	39	42	21	89	162.5	132	15
132 M	1MA7 133 1MA7 134	4, 6, 8 6	216	53	256	267	167	194	107	154	140	250	70	178	49	-	218	39	42	21	89	124.5 162.5 <sup>3)</sup>	132	15
160 M	1MA7 163 1MA7 164	2, 4, 6, 8 2, 8	254	60	300	320	197	226	127	183	165	250	82.5	210	57	-	256	52.5	54	27	108	183	160	18
160 L	1MA7 166	2, 4, 6, 8	254	60	300	320	197	226	127	183	165	250	82.5	254	57	-	300	52.5	54	27	108	139 179 <sup>4)</sup>	160	18

\* Этот размер назначен в DIN EN 50347 для указанного типоразмера.

1) Измерено по головкам болтов (т.е. не по кожуху вентилятора).

2) Для 1MA7 083-6.

3) Для 1MA7 133-4.

4) Для 1MA7 166-4 и 1MA7 166-6.