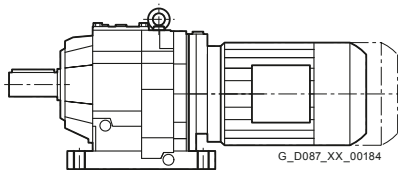
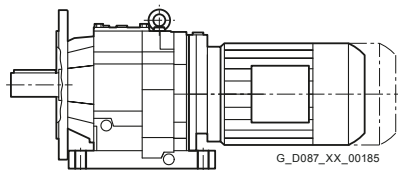
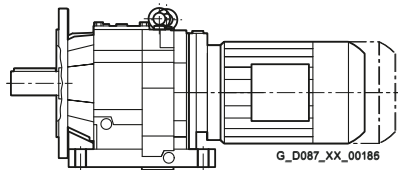

Обзор габаритных чертежей

Пояснения к габаритным чертежам см. главу "Вводная часть" на стр. 1/20.

Исполнение	Типоразмер	Габаритный чертеж на странице
Исполнение на лапах		
	D/Z19	3/77
	D/Z29	3/80
	D/Z39	3/84
	D/Z49	3/88
	D/Z59	3/91
	D/Z69	3/94
	D/Z79	3/97
	D/Z89	3/100
	D/Z109	3/103
	D/Z129	3/106
	D/Z149	3/109
	D/Z169	3/111
	D/Z189	3/113

Исполнение на лапах и с фланцем		
	DB/ZB29	3/81
	DB/ZB39	3/85
	DB/ZB49	3/88
	DB/ZB59	3/91
	DB/ZB69	3/94
	DB/ZB79	3/97
	DB/ZB89	3/100

Исполнение с фланцем		
	DF/ZF19	3/78
	DF/ZF29	3/82
	DF/ZF39	3/86
	DF/ZF49	3/89
	DF/ZF59	3/92
	DF/ZF69	3/95
	DF/ZF79	3/98
	DF/ZF89	3/76
	DF/ZF109	3/104
	DF/ZF129	3/107
	DF/ZF149	3/110
	DF/ZF169	3/112
	DF/ZF189	3/114

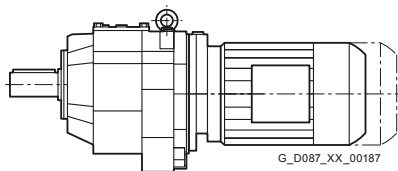
Исполнение с окружностью отверстий под резьбу		
	DZ/ZZ19	3/79
	DZ/ZZ29	3/83
	DZ/ZZ39	3/87
	DZ/ZZ49	3/90
	DZ/ZZ59	3/93
	DZ/ZZ69	3/96
	DZ/ZZ79	3/99
	DZ/ZZ89	3/77
	DZ/ZZ109	3/105
	DZ/ZZ129	3/108